

お手数ですが
回覧お願い
いたします

お得意様各位

[200215]

2020年2月14日

『アルミフロント内蔵式BBタイプ』(旧ベース含め) エンジン装置及びベース単体販売終了のご案内

拝啓 貴社ますますご清栄の段お喜び申し上げます。

毎々格別なお引き立てを賜り厚く御礼申し上げます。

このたび、『内蔵式BBベース』の装置及び単体販売終了をご案内させていただきます。

● 内蔵式BB断面図例

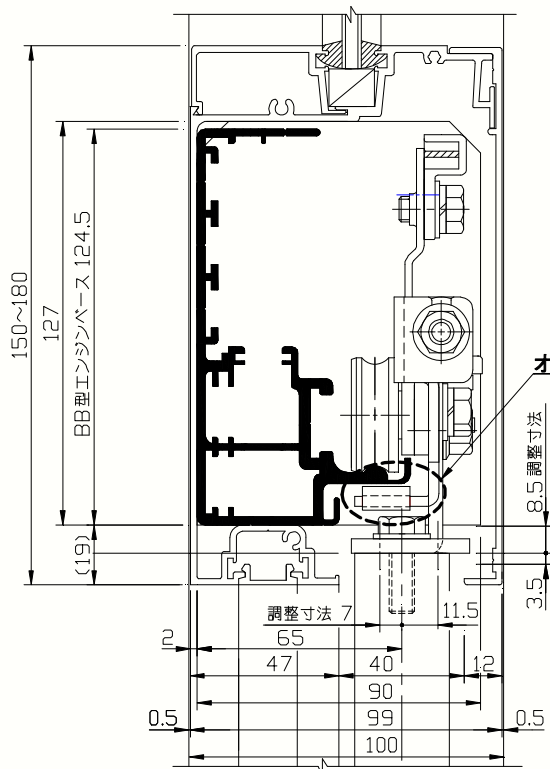

● 内蔵式EB断面図例

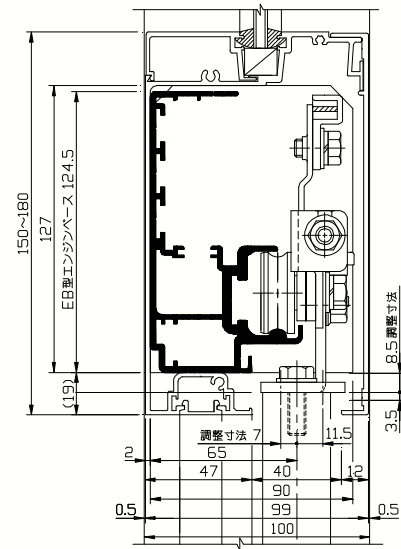

● φ40ローラーHB断面図例

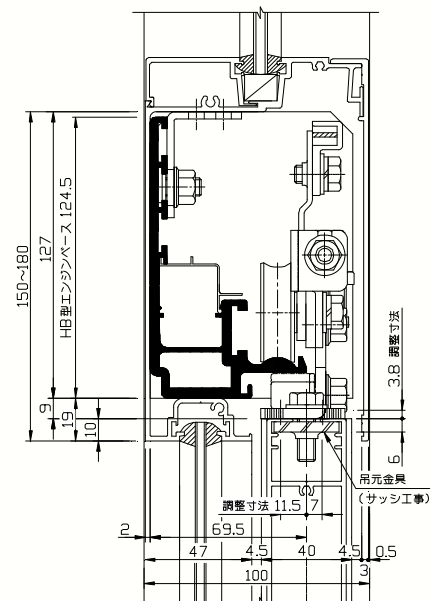

内蔵式BBタイプの後継機種は、
内蔵式EBタイプ及びφ40ローラー
HBタイプになります。

戻り

さて、『アルミフロント内蔵式BBタイプ』につきましては、ソリックニュース【連—180828】（平成30年8月28日）でご案内しました様に、アルミ押し協力先様に管理移管をしている金型の老朽化により、ベースの生産維持が困難な状況になった事を受け、BBベースの在庫数が無くなり次第、内蔵式BBタイプの自動ドアエンジン装置のセット及び、ベース単体の販売を終了させていただきご案内をさせていただきました。

つきましては、BBベースの在庫数が無くなりましたので、内蔵式BBタイプの自動ドアエンジン装置のセット及び、ベース単体の販売を終了させていただきたく、ご理解とご協力の程よろしくお願い申し上げます。

尚、現在では後継機種「内蔵式EBタイプ及びφ40ローラーHBタイプ」に移行しておりますので、今後ともご活用いただきたく、よろしくお願い申し上げます。

今後とも、代理店様のお声をお聞かせいただきながら、技術・営業・拡販面でご支援が出来ますよう、「新しい発想」「簡単に取付けやすく」「より完成度の高い自動ドア」をめざし開発を進めてまいりますので、なにとぞよろしくお願い申し上げます。

敬具

記

受注終了 在庫が無くなり受注終了とさせていただきます。
ご理解ご協力をお願い申し上げます。

適用機種 内蔵式BBタイプ

対象ベース BBベース（旧ABベース含め）

新製品情報

ガイドレールの代替品としてコンパクトで現場の作業性向上の為、シリンダー錠との干渉防止形状、樹脂プレートの厚さ、框ドア段差音の改善を図った、オールステンレス製フローアガイドFG-2S/L型（併売スチール製FG-1S/L型）を発売開始して大変ご好評をいただいております。その他、最新情報などは弊社ホームページをご覧ください。

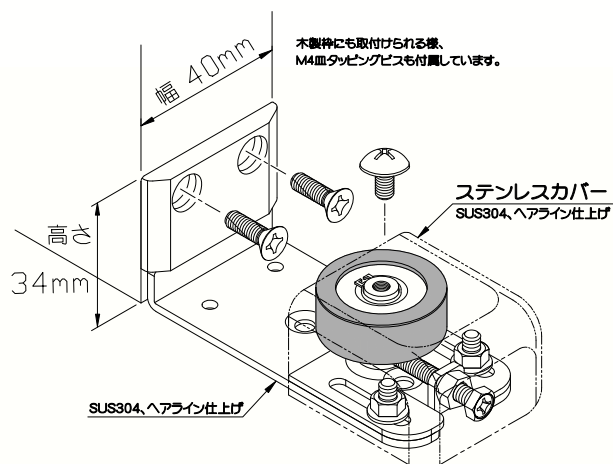

〈特長〉

1. オールステンレス製（ヘアライン仕上げ）で強度・高級感をグレードアップ。
2. ガイドレールを使用されるよりも廉価な価格設定です。
3. **S型27~46mm**、**L型44~63mm**までのドア厚に対応可能です。
4. ドア鍵（ワンダー錠（DG2、AG）との干渉をなくし、施工性の向上をはかりました。
5. 中間方立に取付けるだけで簡単に施工ができます。
6. 静粛性に優れた樹脂プレートはテーパーガイド形状で、スムーズにドアをガイドします。（交換用に1個付属しています）
7. 框段差対応のため耐摩耗性、弾性に優れたウレタンゴムローラーを採用。

ご提案などはeメールでもお受けしております

info@solic.jp