

お手数ですが  
閲覧をお願い  
いたします

お客様各位

[連-140224]

平成26年2月24日

## オートロック『DL-41UN/Lシール変更』のご案内

拝啓 貴社ますますご清栄の段お喜び申し上げます。

毎々格別なお引き立てを賜り厚く御礼申し上げます。

オートロック「DL-41UN/Lシール変更」のご案内をさせていただきます。

### ●DL-41UN/L (停電時解錠/施錠型)

#### ●現行シール

#### ●改善シール

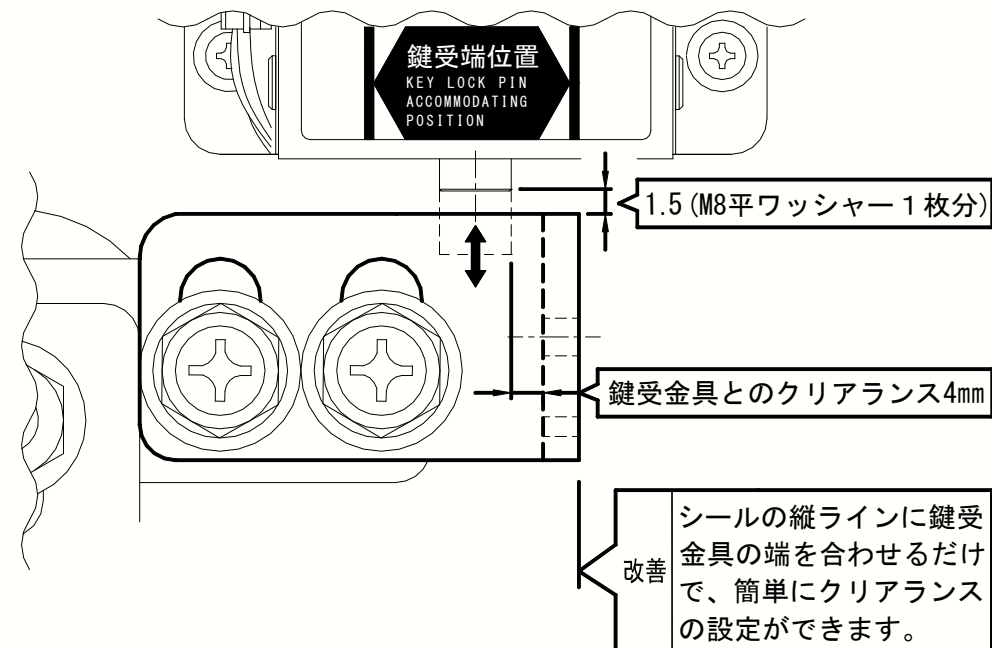
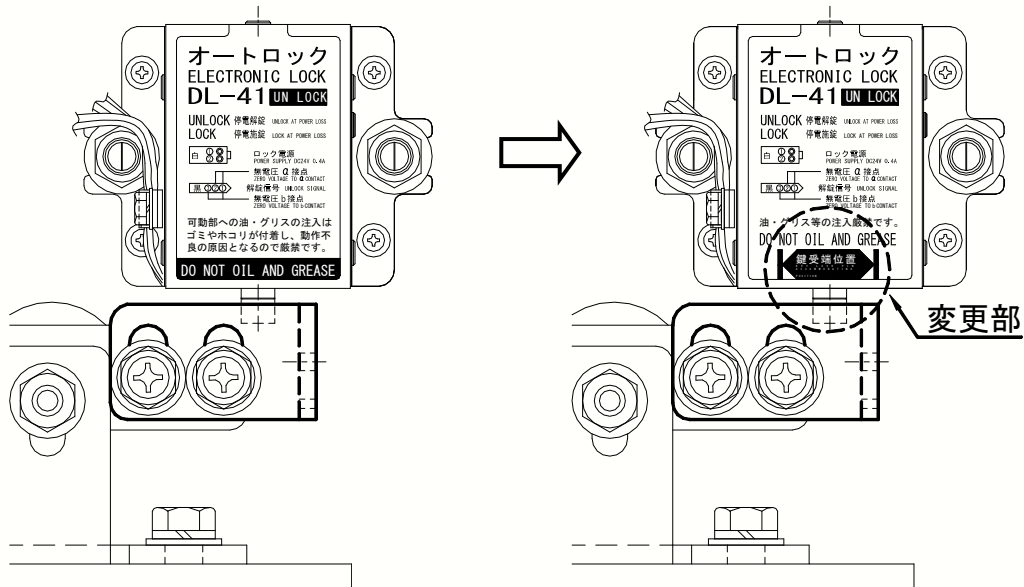

戻り

さて、現在代理店様よりご愛顧いただいております、オートロック「DL-41UN/L」につきましては、ソリックニュース【連-120330平成24年4月2日】で発売開始をご案内させていただきました。

本ロックは、自動ドア用コントロールボックス：HM-15K、23K、23Hシリーズのロック制御回路により、施錠・解錠がドアの動作と連動可能になりました。

さらに、静音化が実現したことやダイレクトに接続することで、各装置間とその他の配線・結線作業が不要となるなど、大変ご好評をいただいております。

ところで、一部の代理店様のお話しによりますと、DL-41UNタイプ（停電時解錠型）の場合、ロックのシャフトが上がったまま（解錠）なので、本体と鍵受金具のクリアランス調整の際、鍵受金具との位置が分かりにくいとお聞きしております。

つきましては、弊社ではこの様なご不便をおかけすることのない様に、代理店様の作業性向上の為、本体正面シールの左右縦ライン（黒線）に鍵受金具の端を合わせるだけで、簡単にクリアランスの調整ができるように改善した、オートロック：DL-41UN/Lを出荷させていただきます。

尚、70mm見込用DL-51UN/Lのシールも順次変更を進めていきます。

今後とも、代理店様のお声をお聞かせいただきながら、技術・営業・拡販面でご支援が出来ますよう、「新しい発想」「簡単に取付けやすく」「より完成度の高い自動ドア」をめざし開発を進めてまいりますので、なにとぞよろしくお願ひ申し上げます。

敬 具

## 記

実 施 日 平成26年2月25日（火）受注分より  
在庫の関係上、従来品と混じる事もあるかと思いますが、ご理解  
ご協力をお願い申し上げます。

### お願ひ

ドアウェイ（ドア開閉軌道上）に監視エリアを設定可能な無目取付型スーパーセンサーDA-3001（竹中エンジニアリング様製）を2008年7月から正式発売しております。

エレベーター、エスカレーターなどで相次いだ痛ましい人身事故を二度と繰り返さないよう、自動ドアに関しても安全性の確保が重要です。

DA-3001の採用による安全性の向上を、施主様へ積極的にご紹介いただくことにより、営業活動の一助となれば幸いです。